

Приставний модуль Пуш 5 Мах

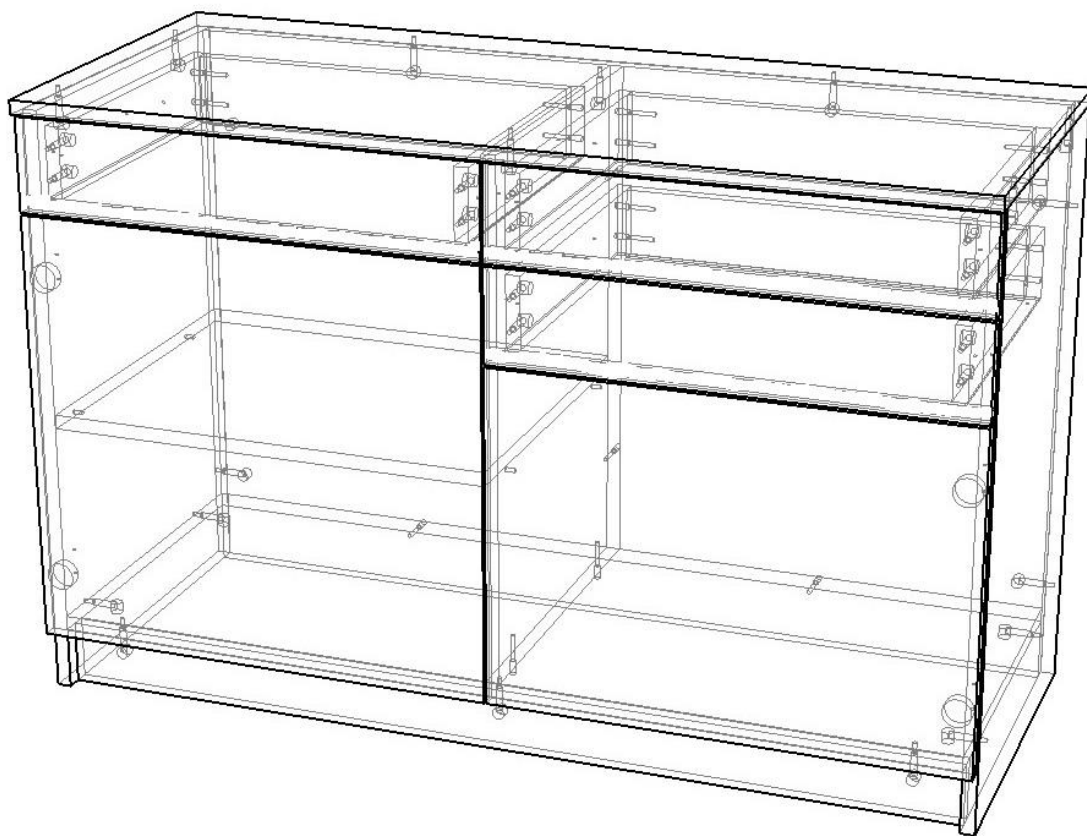

Фурнітура:



1. За допомогою мініфіксів з'єднай деталі 50.19.14 з деталлю 50.19.08

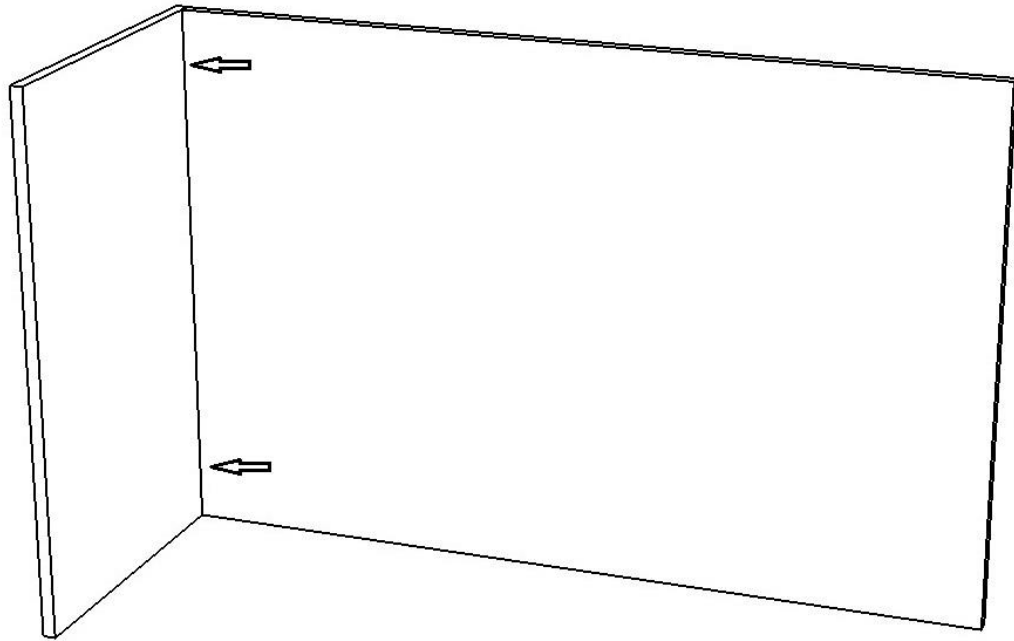

2. За допомогою мініфіксів з'єднай деталь 50.19.09 з деталлю 50.19.14

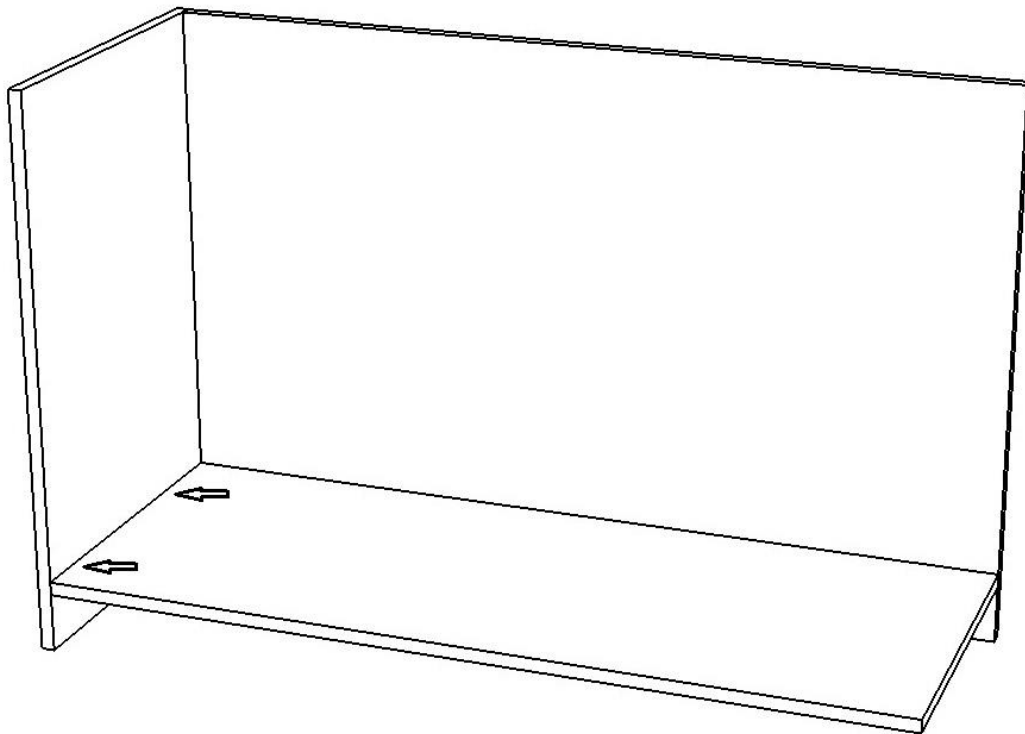

3. З'єднай деталь 50.19.10 з деталлю 50.19.09 за допомогою мініфіксів

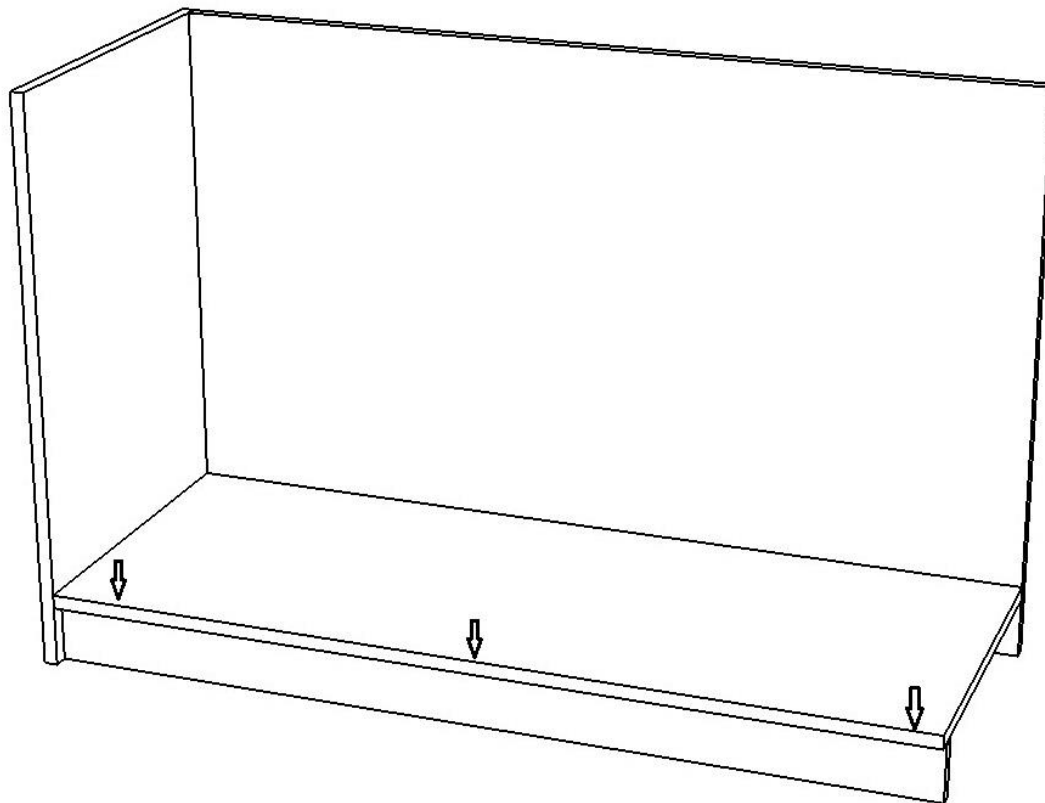

4. Встанови деталь 50.19.06 до деталей 50.19.09 і 50.19.08 за допомогою конфірматів

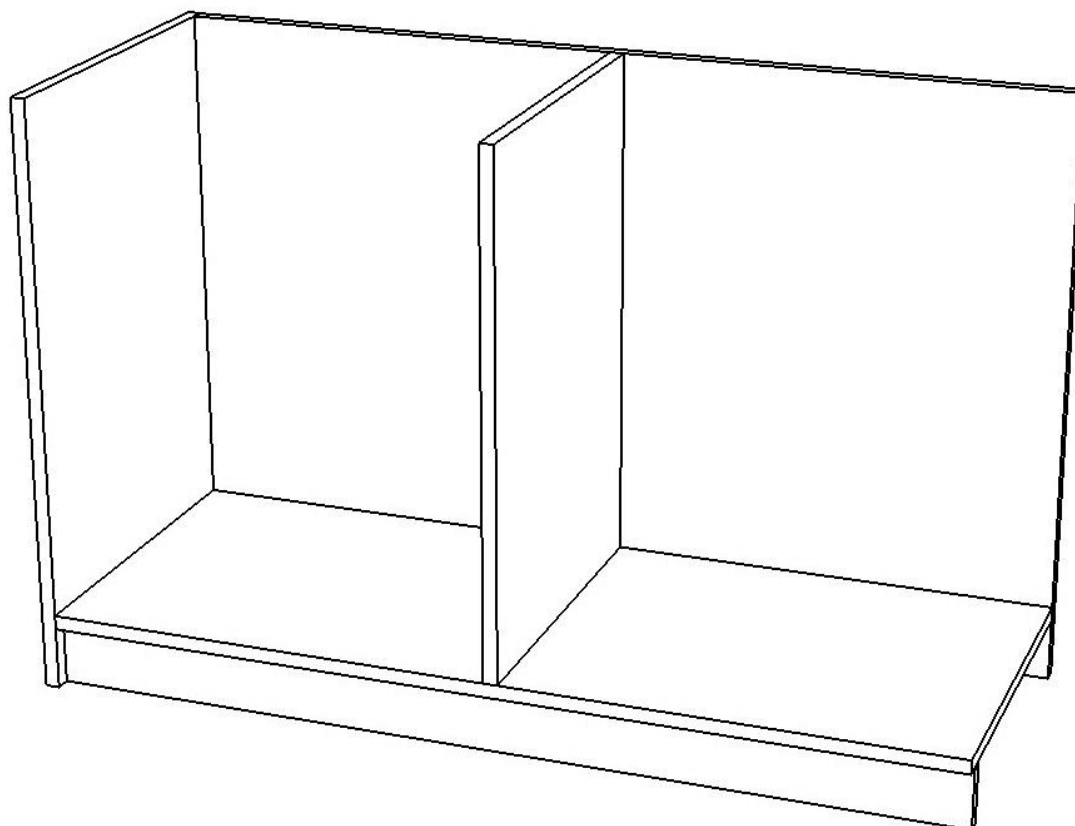

5. З'єднай деталь 50.19.13 з деталями 50.19.09 і 50.19.08 за допомогою мініфіксів

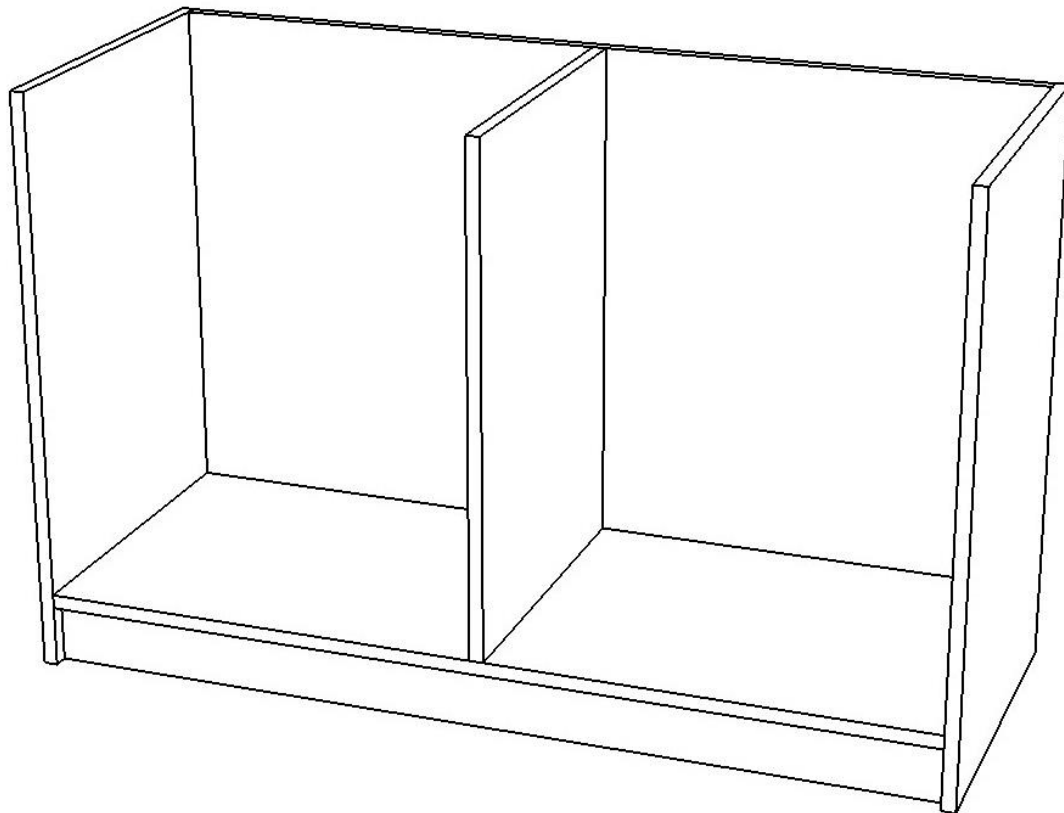

6. До боковин корпусу 50.19.14, 50.19.06 і 50.19.13 прикрути за допомогою саморізів планки петель

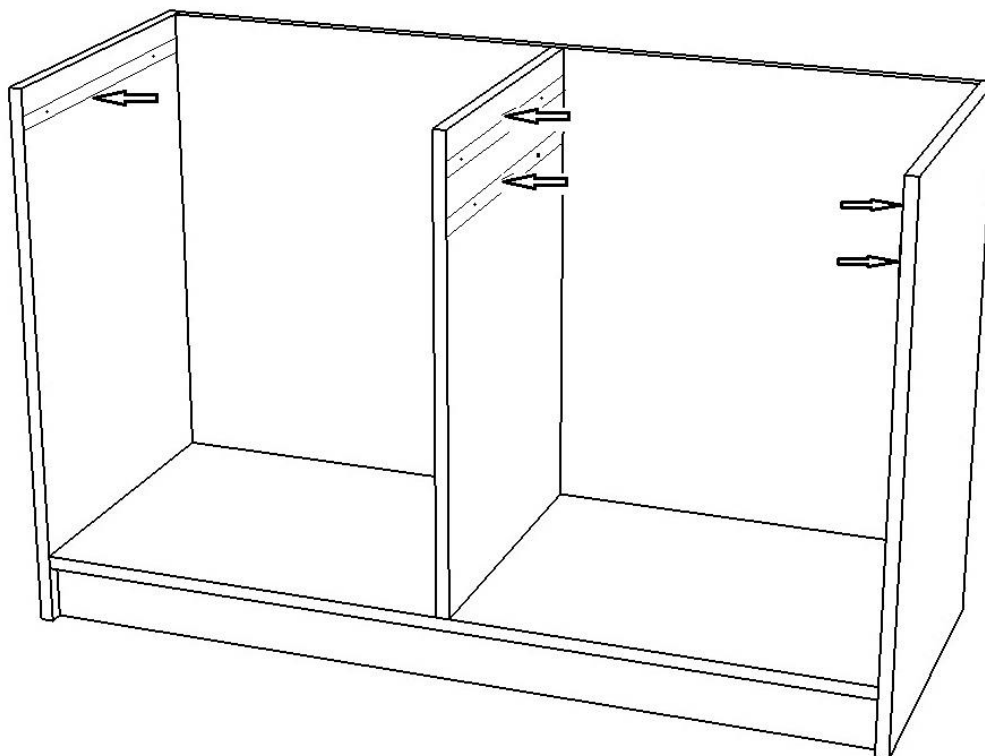

7. За допомогою мініфіксів з'єднай стільницю стола 50.19.11 з корпусом

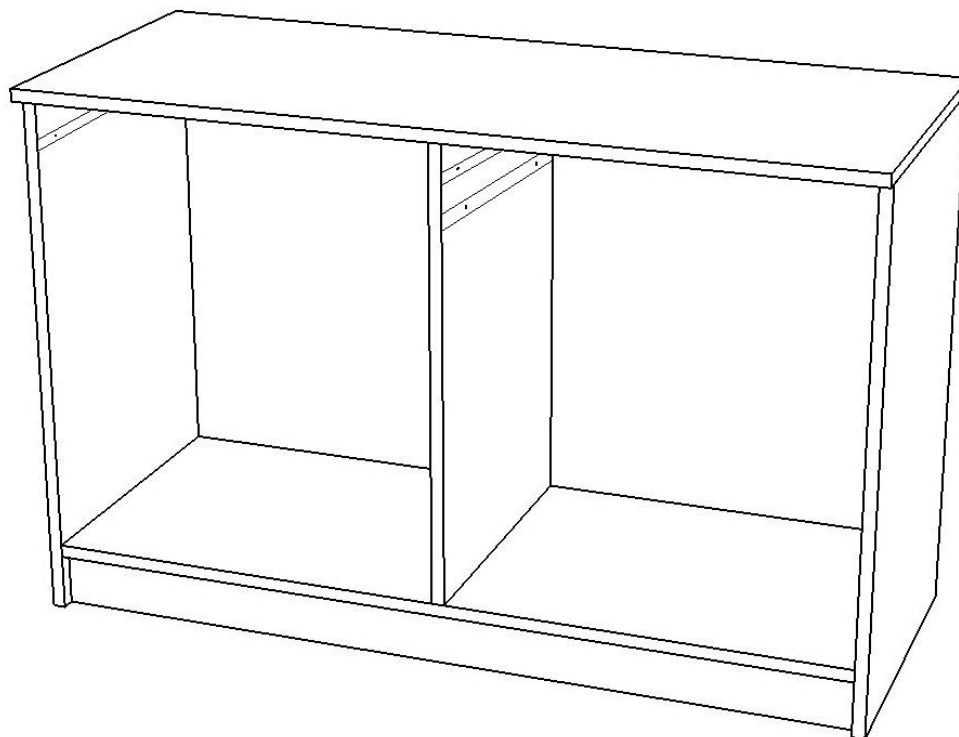

8. За допомогою конфірматів з'єднай деталі 50.19.05 і 50.19.03 з деталлю 50.19.02

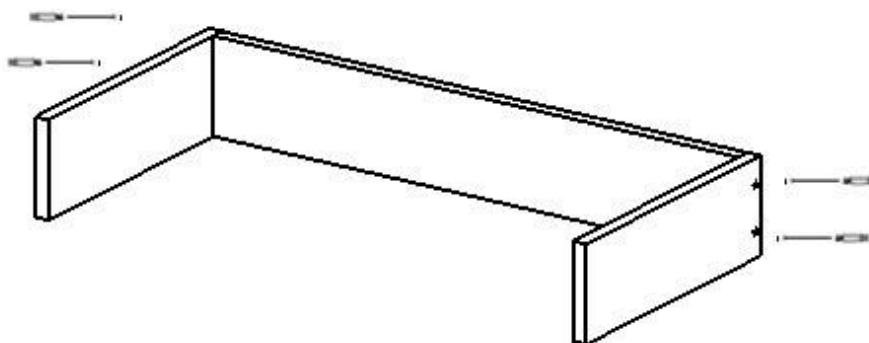

9. За допомогою мініфіксів з'єднай деталі 50.19.05 і 50.19.03 з деталлю 50.19.07 (2 шт.) і 50.19.16

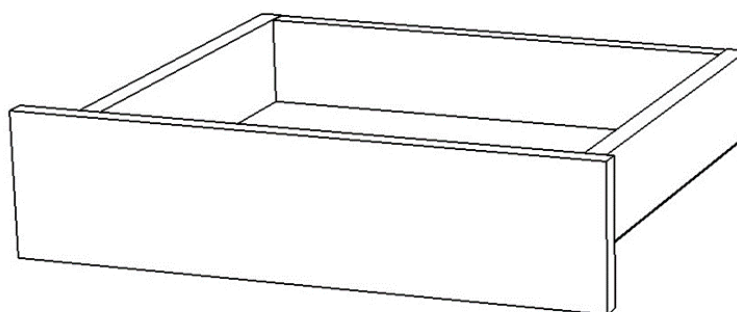

10. На деталі 50.19.05 і 50.19.03 встанови відповідні планки напрямних за допомогою саморізів

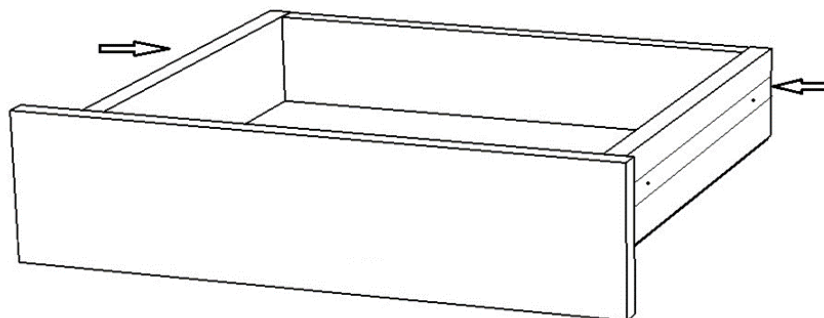

11. В паз деталі 50.19.07 (2 шт.) і 50.19.16 встав дно ДВП 50.19.01, зафіксуй цвяхами

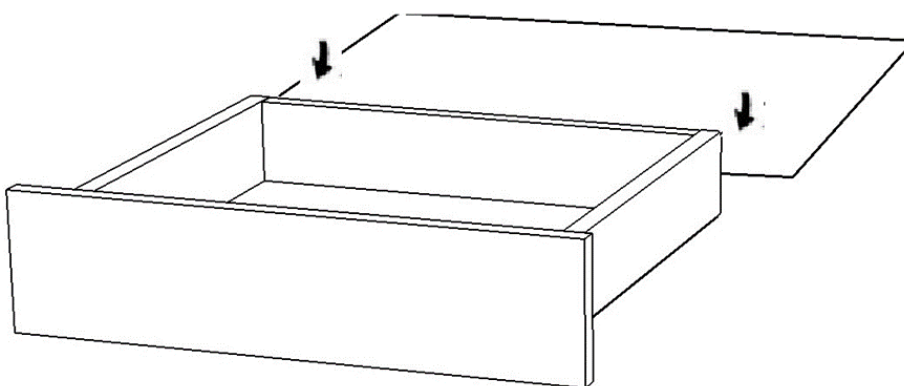

12. Таким самим чином склади інші шухляди і встанови їх в корпус стола.

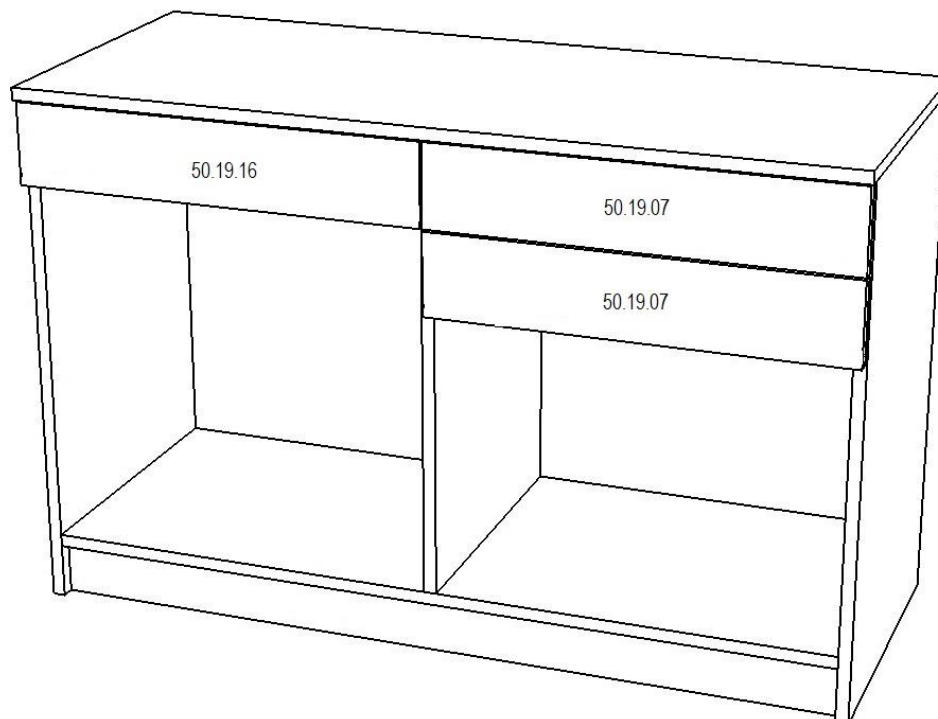

13. За допомогою полицетримачів встанови полицю 50.19.04 всередину корпусу

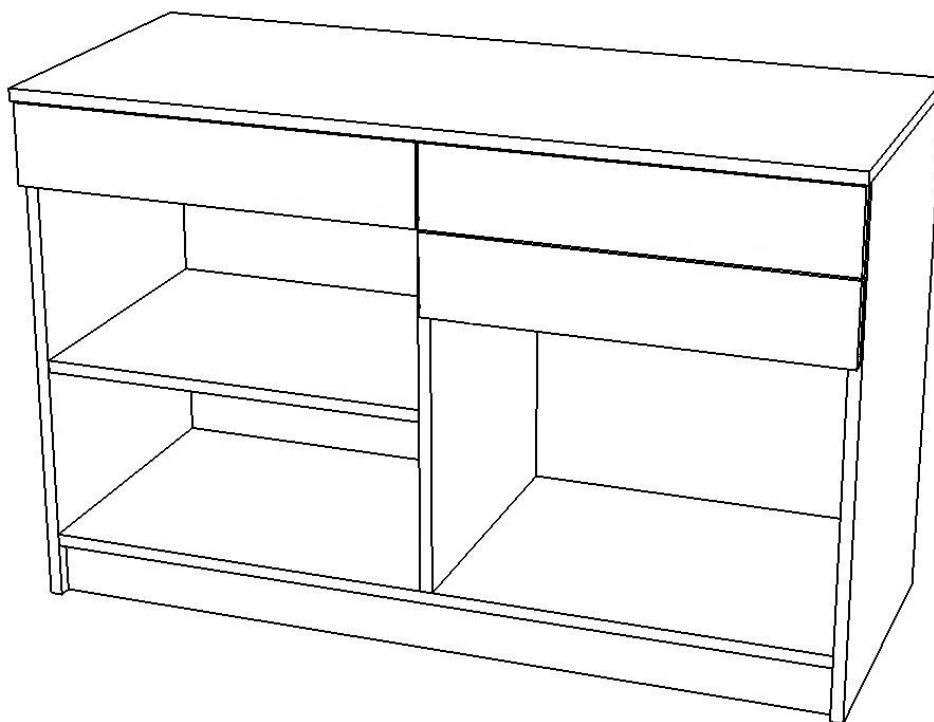

14. За допомогою саморізів прикріпи кріплення виштовхувача на деталь 50.19.06 встав в нього виштовхувач і закрій заглишкою

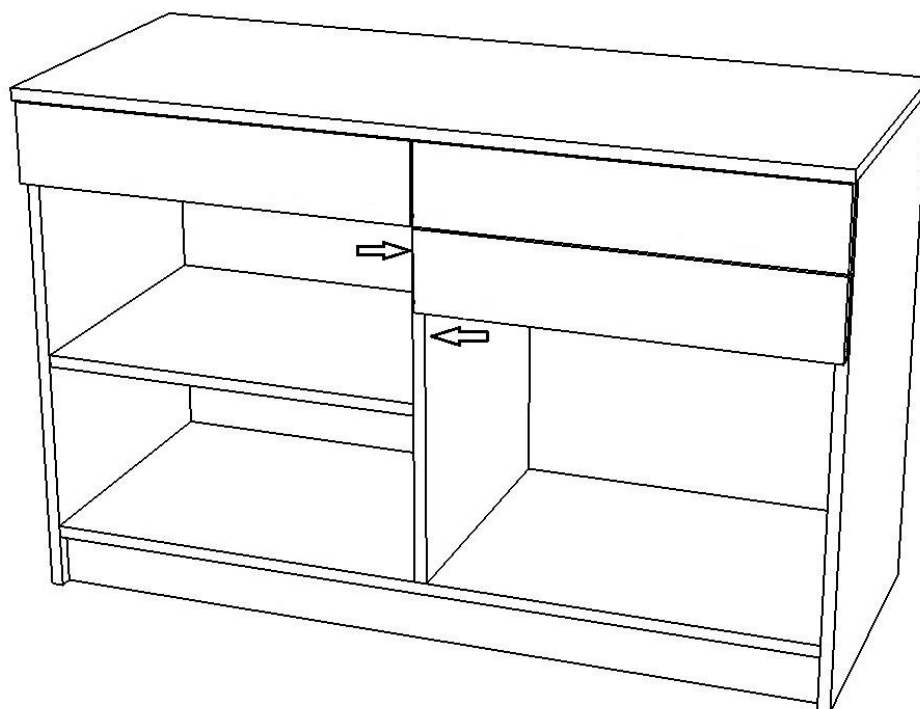

15. За допомогою саморізів встанови планки петель до деталей 50.19.14 і 50.19.13

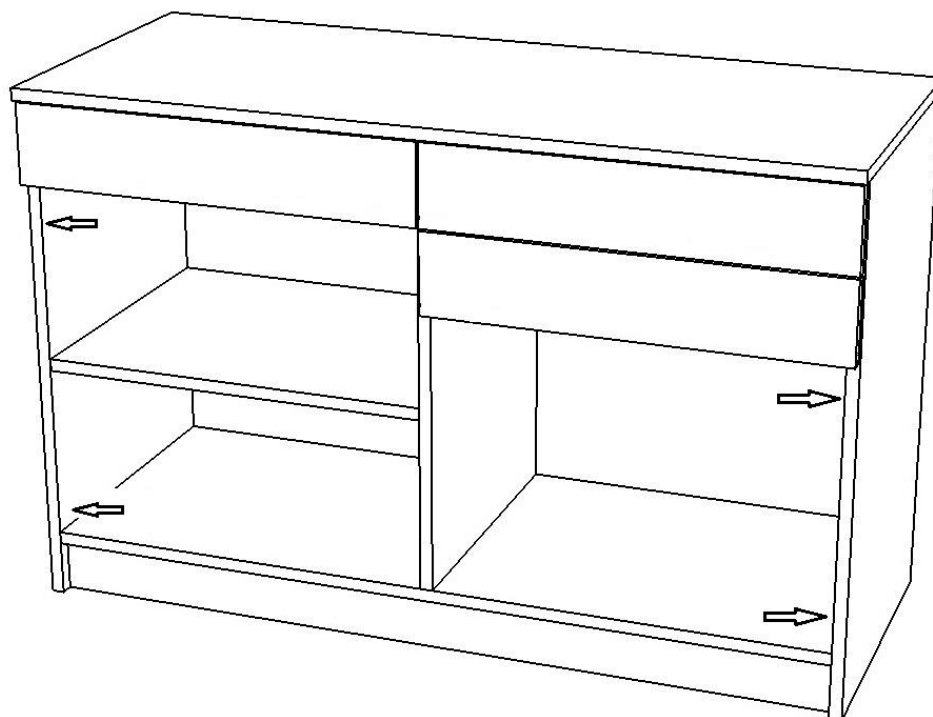

16. У вказані отвори деталей 50.19.15 і 50.19.12 встав петлі, зафіксуй саморізами

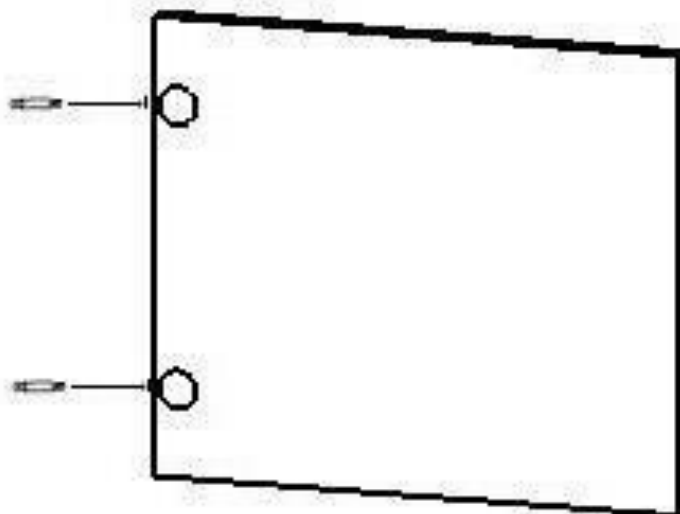

17. З'єднай двері з корпусом.

